

Unimog U 5000

Technische Daten

Radstand 3250 mm (BM 437.431)

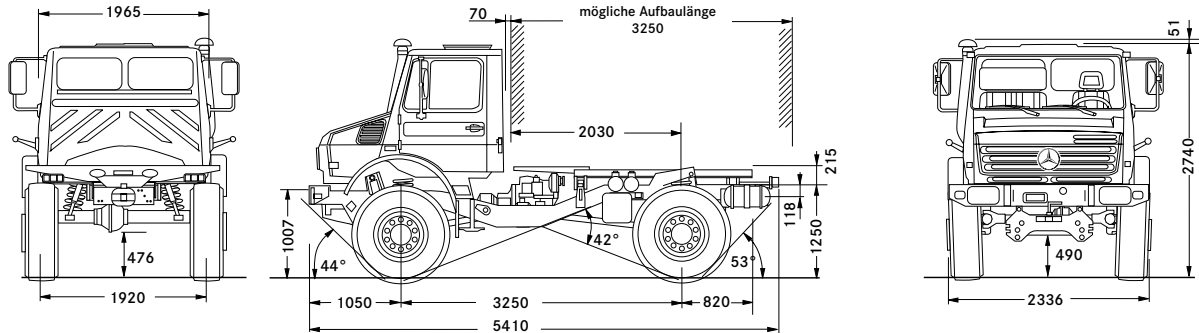

Radstand 3850 mm (BM 437.436)

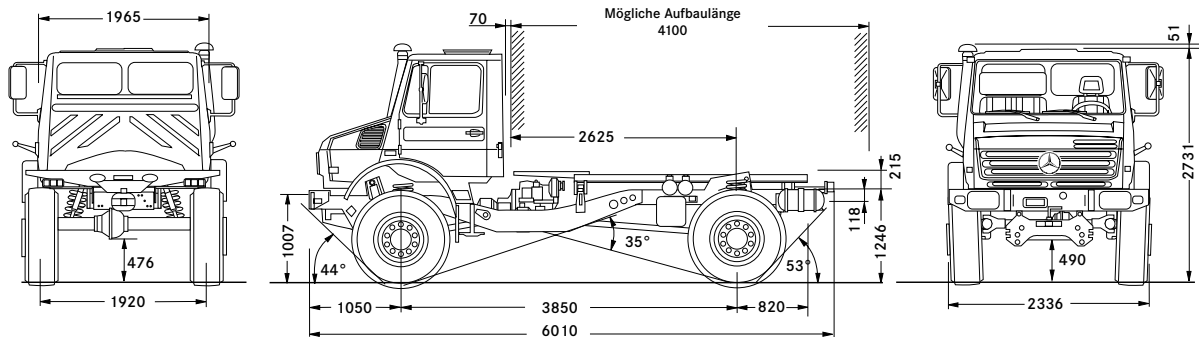

mit Bereifung 365/80 R 20, unbeladen

Motor

Typ		OM 924 LA
Emissionsklasse		Euro 4
Bauart		4-Takt Diesel-Direkteinspritzung
		Abgas-Turbolader mit Ladeluftkühlung
		Kühlmittel-Umlaufkühlung
Zylinderzahl, -anordnung		4, stehend in Reihe
Hubraum	cm ³	4801
Max. Leistung	kW (PS)	160 (218)
bei Nenndrehzahl	min ⁻¹	2200
max. Drehmoment	Nm	810
bei Drehzahl	min ⁻¹	1200-1600
Kühlanlage		Visco-Lüfter mit Keilriemenantrieb
Motorbremse	2stufig	Konstantdrossel/Drosselklappe
Luftpresseur	l/min	310

Füllmengen

Kühlanlage		
mit Heizung	l	ca. 26
Kurbelgehäuse max./min.	l	15,0/12,0
Kraftstofftank, Nutzinhalt	l	145

Elektrik

24 V Bordnetz		
Drehstromlichtmaschine		28V, 80 A
- verstärkt		28V, 100 A
Anlasserleistung		4 kW
Batterie		2x12V, je 66 Ah
- verstärkt		2x12V, bis 125 Ah
Anhänger-Steckdose		15-polig



Mercedes-Benz

Fahrgeschwindigkeiten / Getriebeübersetzungen

bei Motorenndrehzahl 2200 U/min, Achsübersetzung $i = 6,94$ und Bereifung 365/80 R 20

U 5000			Grundgänge		Geländegänge (Option)	
Gänge	Getriebegesamtübersetzung		13,0			
			13,0 x 5,76 (G20)			
			Fahrgeschwindigkeiten in km/h			
	vorwärts	rückwärts	vorwärts	rückwärts	vorwärts	rückwärts
1	9,57	14,56	6,5	4,3	1,1	0,7
2	6,63	0,10	9,4	6,2	1,6	1,1
3	4,37	6,66	14,2	9,4	2,5	1,6
4	3,21	4,90	19,4	12,7	3,4	2,2
5	2,18	3,33	28,5	18,7	5,0	3,3
6	1,51	2,30	41,1	27,0	7,1	4,7
7	1,00	1,52	62,3	-	10,8	7,1
8	0,73	1,12	84,6*	-	14,7	9,7

*elektronisch bei 85 km/h abgeregelt. Höchstgeschwindigkeit bei Abregeldrehzahl: ca. 96 km/h (bei Breifung 365/80 R 20), ca. 109 km/h (bei Breifung 445/70 R 24)

Getriebe

Vollsynchronisiertes MB 8-Gang-Getriebe mit elektro-pneumatischer Schaltung und pneumatisch zuschaltbarem Allradantrieb.
6 Rückwärtsgänge. Geländegänge optional
Elektro-pneumatische Wendeschaltung EQR (Electronic Quick Reverse)
Integriertes Verteilergetriebe
Getriebeübersetzungen: s.Tabelle

Nebenabtriebe (Option)

Bei Motorenndrehzahl 2200 U/min	$i =$	U/min
• Schnell (N16)	1	2200
Drehrichtung		links
• Sehr schnell (N19)	0,61	3600
Drehrichtung		rechts
Bei Motordrehzahl 2500 U/min		
• Schnell (N16)	1	2500
Drehrichtung		links
• Sehr schnell (N19)	0,61	4100
Drehrichtung		rechts

Hydraulikanlage (Option)

Einkreis hydraulik für Geräteantrieb		
Arbeitsdruck	bar	240
Fördermenge	l/min	60
Ölmenge	ca. l	25
Steckanschlüsse	vorn / hinten	2/2

Rahmen

Flexibler Leiterraahmen aus 2 U-Längsträgern mit geschweißten Rohrquerträgern. Fahrerhaus, Motor und Getriebe, dreipunktgelagert. Bodengruppe doppelt dreipunktgelagert. Anbaubeschläge vorn und mitte (Option).

Achsen, Federung

Portalachsen vorn und hinten mit Differenzialsperren, Radvorgelegen, Querlenker und Schubrohr. Schraubenfedern und Teleskopstoßdämpfer sowie Stabilisatoren vorn und hinten.

Wadfähigkeit

Serienausstattung	mm	800
Wadfähigkeitsanlage (Option)	mm	1200

Lenkung

Hydraulische Servolenkung	ZF 8095
Wendekreis \emptyset	
bei Radstand 3250 mm	ca. 14,5 m
bei Radstand 3850 mm	ca. 16,3 m

Bremsen

Betriebsbremse:
Pneumatisch-hydraulische Zweikreis-Scheibenbremse mit 4-Kanal-ABS (abschaltbar); automatische lastabhängige Bremse (ALB).
Feststellbremse:
Federspeicherbremsanlage auf die Hinterräder wirkend, Vierradfeststellbremse (Option), Anhängerbremseanlage Zweileitung (Option).
Motorbremse:
2-stufig, pneumatisch, über Lenksäulen-Kombischalter betätigt; Konstantdrossel und Auspuffklappe.

Bereifung

Grundbereifung	365/80 R 20
Wahlweise (Option)	445/65 R 22,5 455/70 R 24

Gewichte

Zul. Gesamtgewicht	kg	13800
Zul. Vorderachslast	kg	6200
Zul. Hinterachslast	kg	8500
Für Feuerwehr:		
Zul. Gesamtgewicht	kg	14100
Zul. Vorderachslast	kg	6200
Zul. Hinterachslast	kg	8500

Pritsche/Festaufbau

Mögliche Aufbauhöhe:	
kurzer Radstand	3.250 mm
langer Radstand	4.100 mm

Fahrerhaus

Ausführung: Ganzstahlfahrerhaus mit Dachluke, hochstellbar (Option), dreipunktgelagert. Doppelkabine (Option)
Türen: 2 seitliche Türen mit Sicherheits-schloß und Ablagefach, 2 Kurbelfenster
Fahrersitz: Gepolstert, höhen- und längsverstellbar, neigungseinstellbare Rückenlehne, hydraulisch (Option).
Beifahrersitz: Wie Fahrersitz, Doppelsitzbank (Option).
Ausstattung: Pflegeleichte Innenverkleidung. 2 klappbare Rückblickspiegel außen, heizbar und elektrisch verstellbar (Option).
Heizung und Lüftung: Warmwasserheizung mit elektrischer Umwälzpumpe, Restwärmenutzung, 3-stufiger Gebläsemotor und Entfrosterdüsen für Windschutz- und Türscheiben. Heizungs- und Lüftungsanlage, Dachklimaanlage (Option).
Motorhaube: hochstell- und abnehmbar.

Armaturen

Analog-Anzeige für Geschwindigkeit, Motordrehzahl, Vorrats- und Betriebsdrücke der Bremsanlage, Motortemperatur, Tankfüllstand.
2 LCD-Multifunktionsanzeigen für km-Stand, Betriebsstunden, Uhrzeit, digitale Geschwindigkeitsanzeige, Gangwahl, Differenzialsperren, Außentemperaturanzeige, Nebenabtrieb, Geländegänge, ABS. Optische und akustische Warnanzeige, Anzeige zur Fehlerdiagnose, Tachograph (Option).

Beleuchtung

2 Halogenscheinwerfer mit asymmetrischem Abblendlicht, Standlicht und Leuchtweitenregulierung, Bremsleuchten, Warnblinkanlage, 2 Fahrtrichtungsanzeiger, 2 Rückleuchten mit Schlußleuchten, Kennzeichenbeleuchtung, Rückfahrcheinwerfer, Nebelschlußleuchte, Rundumkennleuchte (Option).

Anhängerkupplung (Option)

Hinten:
Q 89 Fa. Ringfeder Typ 2040G135
Flanschmaß 120 x 55 mm
Stützlast kg 700
D-Wert kN 85
Vorn:
Abschleppereinrichtung.
Ringmaul mit Steckbolzen im Rahmen integriert.



Mercedes-Benz